

FITNESS	PISTON	LEST	RICARICA	R-PRO	INOX	STREET WORKOUT
<b>STATION FUSION</b>	SALUTE	COMBATTENTE	NINJA	FIGHT CLUB	SENIOR	ARREDO URBANO

## SF 4-1

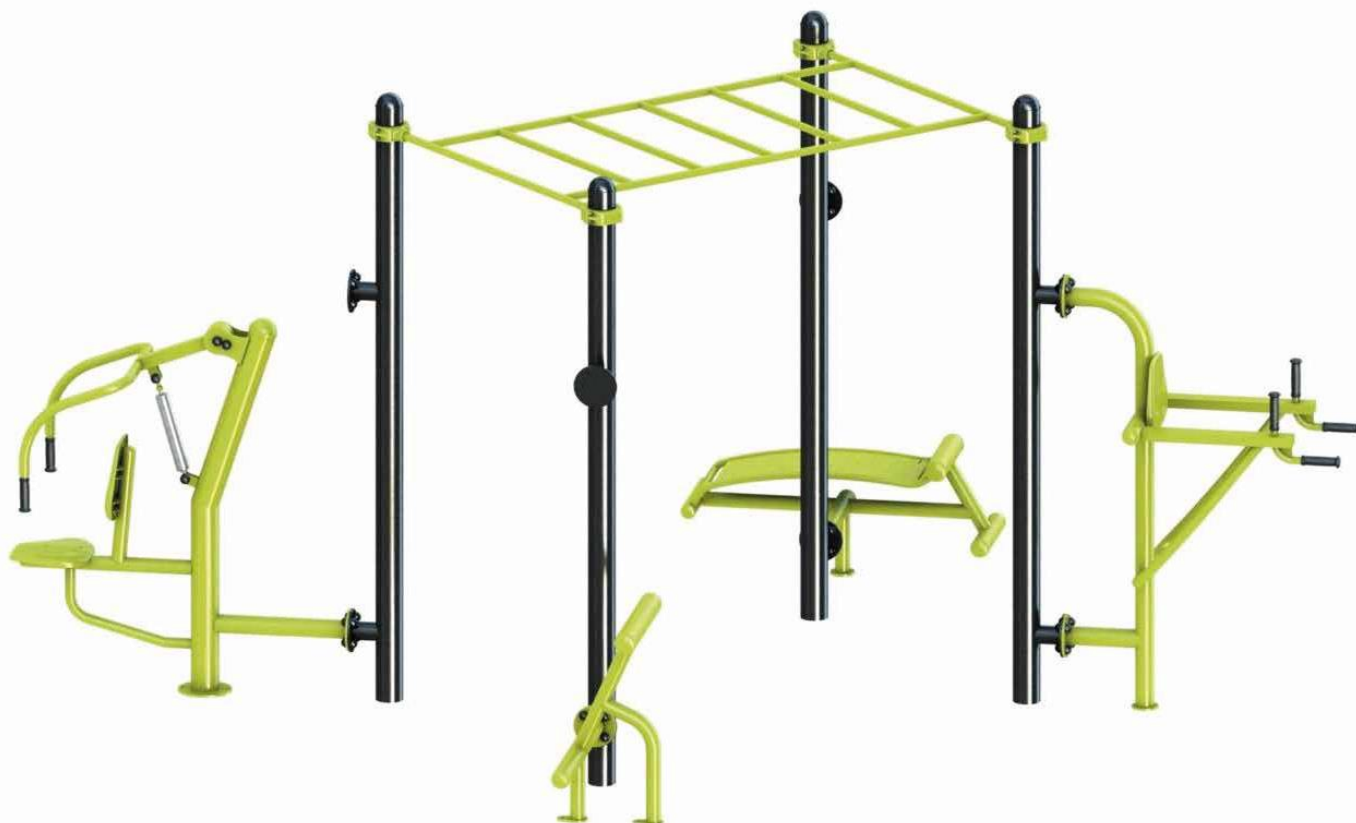

### LA GAMMA FUSION: LA VOSTRA STAZIONE SU MISURA!

La gamma Fusion è il risultato di una combinazione di elementi di cross-training e attrezzature per il fitness.

Questo modello è stato progettato per essere adattato con precisione alle vostre aspettative e per permettere a diversi profili sportivi di incontrarsi sullo stesso attrezzo!

#### DIMENSIONI

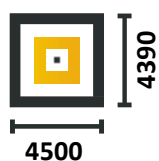

**COACHING  
PERSONALIZZATO**



**10** **GARANZIA\***  
**ANNI**

## GLI ELEMENTI

### PONTE DELLE SCIMMIE

LAVORARE SULLA PARTE SUPERIORE DEL CORPO!

Centinaia di movimenti possibili da trovare nell'applicazione mobile gratuita Freetness!

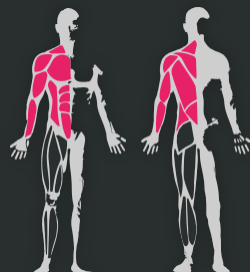

### SEDIA ROMANA

TONIFICARE GLI ARTI SUPERIORI!

Per il primo esercizio, appoggiatevi allo schienale, appoggiate gli avambracci sui montanti e afferrate le maniglie verticali. Alzate le ginocchia verso il petto o sollevate le gambe fino a formare un angolo di 90°.

Per il secondo esercizio, afferrate le maniglie orizzontali in modo da essere sospesi su di esse ed eseguite dei riccioli delle braccia.



### ABDO

LAVORARE SUI MUSCOLI ADDOMINALI!

Con la tavola per addominali, eseguite i crunch su una struttura dedicata. Bloccate i piedi e sollevate il petto. Panca in acciaio zincato.

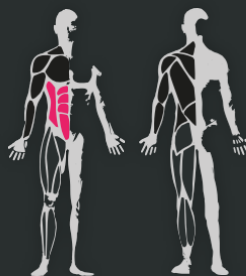

**GLI ELEMENTI****LOMBARI****LAVORARE SUI LOMBARI!**

Fate lavorare i muscoli lombari eseguendo pressioni sul petto.

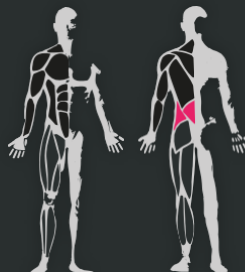
**MULTI PRESS****TONIFICARE GLI ARTI SUPERIORI!**

Sviluppare gli arti superiori, i pettorali, i tricipiti e la schiena. Sono disponibili diverse impugnature per far lavorare diversi gruppi muscolari.

Intensità regolabile grazie al pistone in acciaio inox!







## I COMPONENTI

- 1** Struttura in acciaio zincato e termolaccato. Arresto interno inaccessibile, nessun intrappolamento per le dita.
- 2** Multi press con pistone in acciaio inox con rotella di regolazione dell'intensità.
- 3** Parte Lombare.
- 4** Montanti XXL 114 mm di diametro.
- 5** Parte Sedia Romana.
- 6** Parte Abdo.

Su che tipo di suolo può essere installato?

\*con la barra più alta a 2m20 dal suolo.

Cemento, rivestito e stabilizzato



Terreno soffice



Terreno erboso



Truciolini di legno\*



Ghiaia\*



Sabbia\*



Terreno soffice\*



Lastra ammortizzante\*



Erba sintetica\*



\*secondo la norma EN 16630

### FONDAZIONE DI ANCORAGGIO

Su blocco di calcestruzzo



### ZONA D'IMPATTO

